

ALONGAMENTOS

G2801

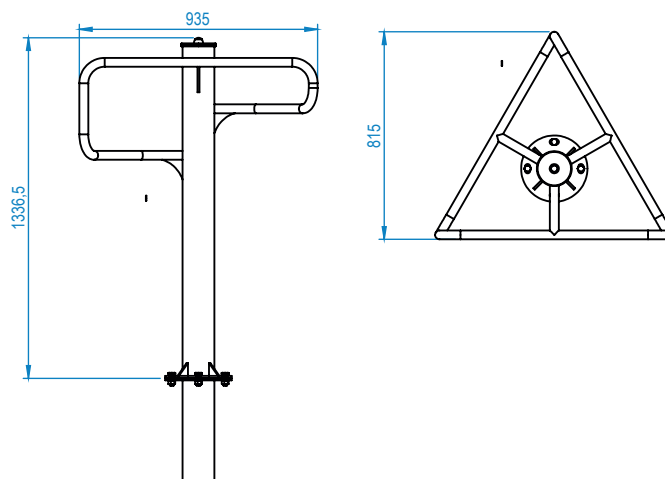

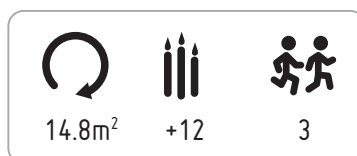
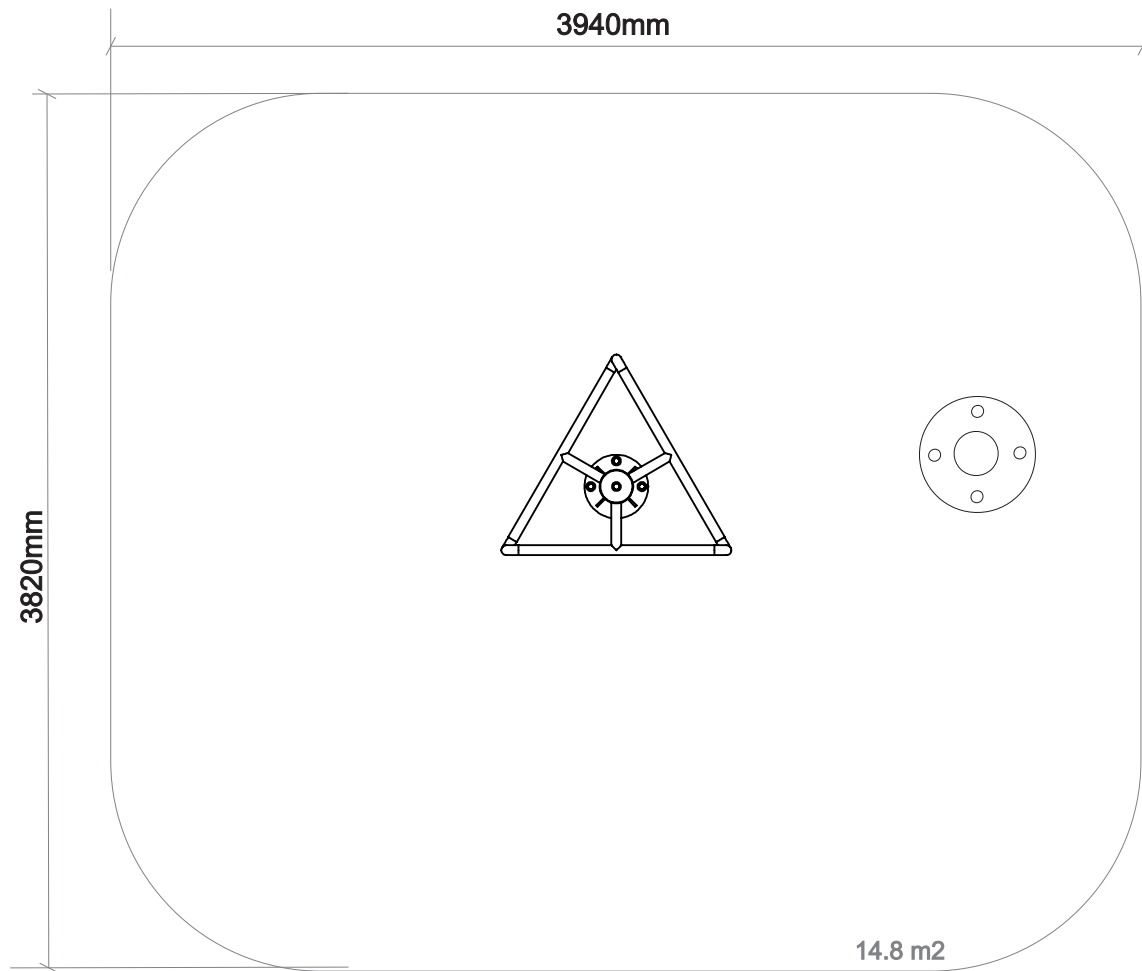

MÚSCULOS PARA DESENVOLVER / MÚSCULOS PARA DESARROLLAR / MUSCLES TO DEVELOP / MUSCLES À DÉVELOPPER

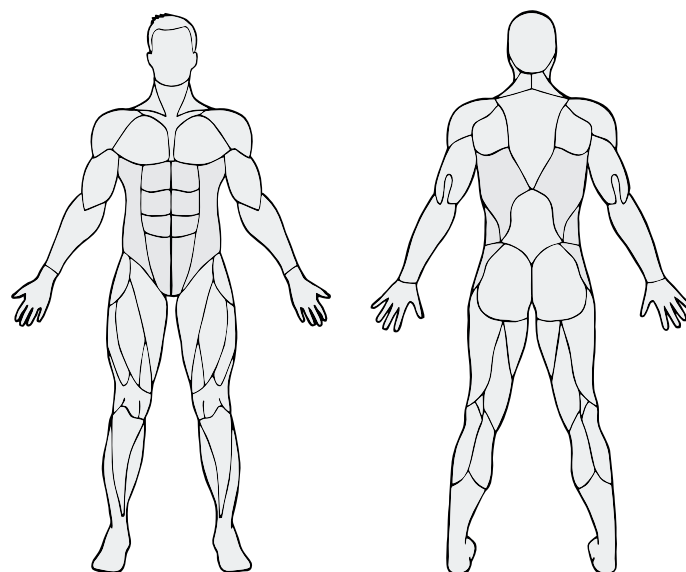



Estrutura
metálica (muito resistente à corrosão, desgaste e vandalismo)

Peças plásticas
polietileno

Peças Metálicas
aço eletro galvanizado

Rolamentos: esferas rígidas da SKF com um curso reforçado em ambos os lados (sem necessidade de manutenção e lubrificação);

Acabamentos
eletro galvanizado e lacado (ou esmalte tipo gel a 230°C, com espessura entre 70µm segundo a norma UNE EN ISO2808) a 2600 Sablé (a pedido pode ser lacado a outro RAL);

Tipo de fixação
fornecido por 1 negativo;

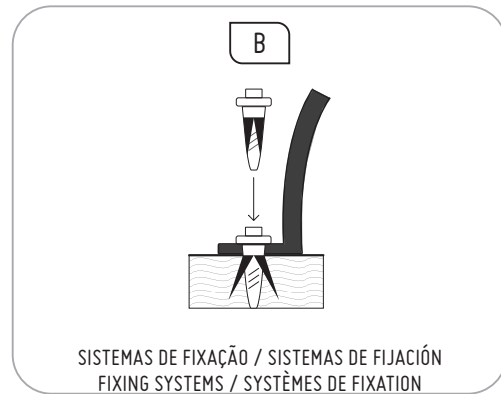

PLANO DE MANUTENÇÃO / PLAN DE MANTENIMIENTO / MAINTENANCE PLAN / PLAN DE MAINTENANCE

Semanalmente: verifique visualmente o estado geral do jogo, garantindo que não haja quebras ou danos aos usuários;

Mensalmente: verifique se as articulações têm um movimento uniforme. Lubrifique se apropriado. garantir que a estabilidade estrutural do jogo seja a mesma do primeiro dia. verifique a condição de todos os parafusos e suas proteções;

Anualmente: verifique a ausência de corrosão nas partes metálicas. Verifique todas as fundações;



MODO DE EXECUÇÃO / MODO DE EJECUCIÓN / MODE OF EXECUTION / MODE D'EXÉCUTION

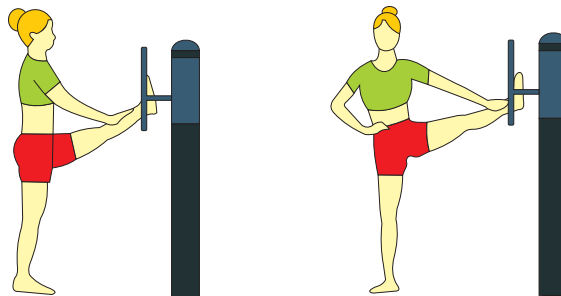

Objetivo: Reforçar e desenvolver a musculatura dos membros inferiores e da cintura, para eliminar a fadiga.

Modo de execução: Perna direita ou perna esquerda levantada, colocado sobre a barra e corpo inclinado para a frente de bruços, para recuperação.

Prescrição: Em função das necessidades da pessoa, não há nenhuma especificação para este aparelho.

Cuidado: consulte o seu médico antes de realizar estes exercícios.
As crianças devem ser supervisionadas por um adulto.



estructura
metálica (muy resistente a la corrosión, desgaste y vandalismo)

Piezas de plástico
polietileno

acero electrolitizado

Rodamientos: esferas rígidas de SKF con un curso reforzado en ambos lados (sin necesidad de mantenimiento y lubricación);
acabados

electrolitizado y lacado (o esmalte tipo gel a 230°C, con un espesor de 70µm según la norma UNE EN ISO2808) a 2600
Sablé (a pedido puede ser lacado a otro RAL);

Tipo de fijación
proporcionado por 1 negativo;

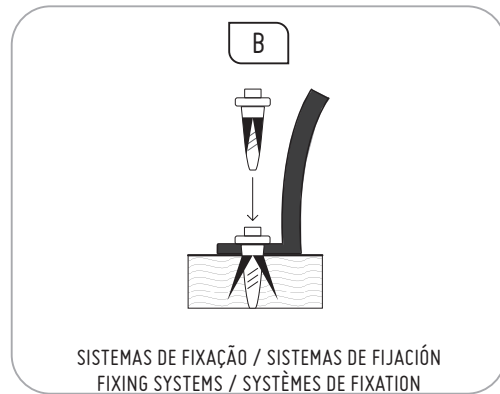

PLANO DE MANUTENÇÃO / PLAN DE MANTENIMIENTO / MAINTENANCE PLAN / PLAN DE MAINTENANCE

Semanalmente: verifique visualmente el estado general del juego, garantizando que no haya roturas o daños a los usuarios;

Mensualmente: asegúrese de que las articulaciones tienen un movimiento uniforme. Lubrique si es apropiado, garantizar que la estabilidad estructural del juego sea la misma del primer día. verifique la condición de todos los tornillos y sus protecciones;

Anualmente: verifique la ausencia de corrosión en las partes metálicas. Compruebe todas las fundaciones;



MODO DE EXECUÇÃO / MODO DE EJECUCIÓN / MODE OF EXECUTION / MODE D'EXÉCUTION

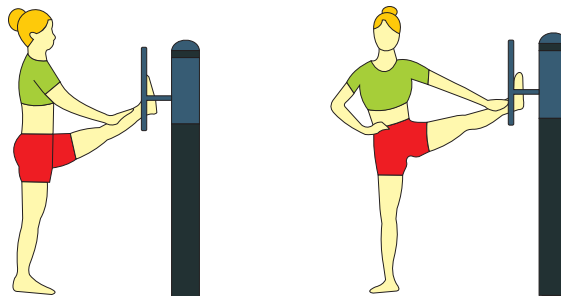

Objetivo: Reforzar y desarrollar la musculatura de los miembros inferiores y de la cintura, para eliminar la fatiga.

Modo de ejecución: Pierna derecha o pierna izquierda levantada, colocada sobre la barra y el cuerpo inclinado hacia delante de bruce, para recuperación.

Prescripción: En función de las necesidades de la persona, no hay ninguna especificación para este aparato.



Precaución: consulte a su médico antes de realizar estos ejercicios.
Los niños deben ser supervisados por un adulto.



CARACTERÍSTICAS TÉCNICAS / CARACTERISTICAS TECNICAS / TECHNICAL CHARACTERISTICS / CARACTÉRISTIQUES TECHNIQUES

(very resistant to corrosion, wear and vandalism)

Structure

polyethylene

Plastic parts

electro-galvanized steel

Metal parts

Bearings: SKF stiff balls with a reinforced stroke on both sides (no maintenance and lubrication required);

Finishing

electroplated and lacquered (or gel type enamel at 230°C, with thickness between 70µm according to the norm UNE EN ISO2808) to 2600 Sablé (on request can be lacquered to another RAL);

Type of attachment

provided by 1 negative;

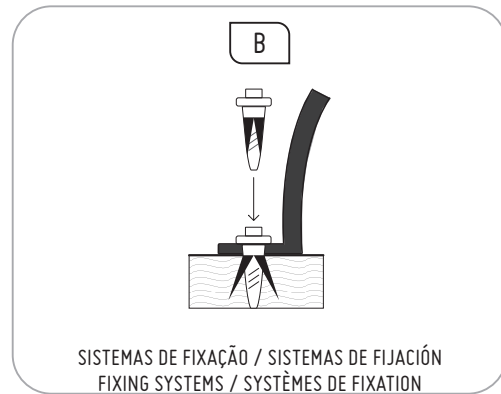

PLANO DE MANUTENÇÃO / PLAN DE MANTENIMIENTO / MAINTENANCE PLAN / PLAN DE MAINTENANCE

Weekly: visually check the overall status of the game, ensuring there are no breaks or damage to users;

Monthly: Check that the joints have a uniform movement. Lubricate if appropriate. ensure that the structural stability of the game is the same as the first day. check the condition of all bolts and their protections;

Annually: check for corrosion on metal parts. Check all foundations;



MODO DE EXECUÇÃO / MODO DE EJECUCIÓN / MODE OF EXECUTION / MODE D'EXÉCUTION

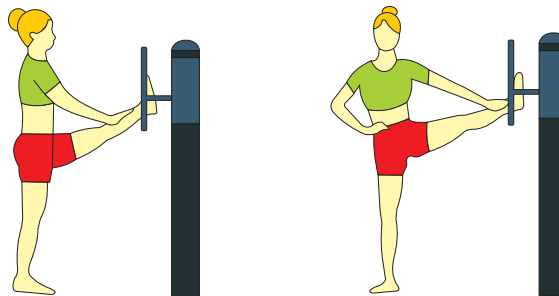

Objective: To strengthen and develop the muscles of the lower limbs and waist, to eliminate fatigue.

Mode of execution: Right leg or left leg raised, placed on the bar and body leaning forward facing forward, for recovery.

Prescription: Depending on the needs of the person, there is no specification for this device.



Caution: Consult your doctor before performing these exercises.
Children must be supervised by an adult.

La structure
(très résistant à la corrosion, à l'usure et au vandalisme)

pièces en plastique
polyéthylène

Pièces en métal
acier électrozingué

Roulements: billes rigides SKF à course renforcée des deux côtés (aucun entretien ni lubrification requis);

Finition
galvanisé et laqué (ou émail type gel à 230 ° C, avec une épaisseur comprise entre 70 µm selon la norme UNE EN ISO2808) et 2600 Sablé (sur demande, possibilité de laquage sur un autre RAL);

Type de montage
fourni par 1 négatif;

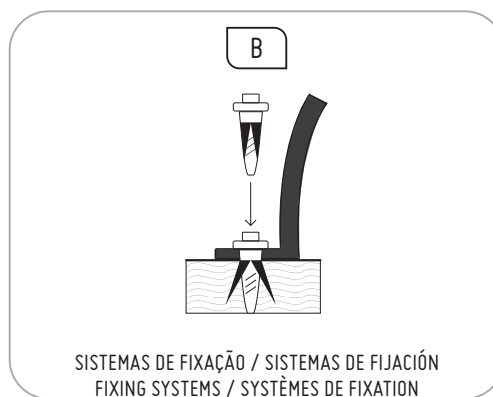

■ ■ PLANO DE MANUTENÇÃO / PLAN DE MANTENIMIENTO / MAINTENANCE PLAN / PLAN DE MAINTENANCE

Hebdomadaire: vérifier visuellement le statut général du jeu, en veillant à ce qu'il n'y ait aucune coupure ni dommage pour les utilisateurs;

Mensuel: Vérifiez que les articulations ont un mouvement uniforme. Lubrifiez si nécessaire. Assurez-vous que la stabilité structurelle du jeu est identique à celle du premier jour. vérifier l'état de tous les boulons et leurs protections;

Annuellement: vérifiez la corrosion sur les pièces métalliques. Vérifier toutes les fondations;

■ ■ MODO DE EXECUÇÃO / MODO DE EJECUCIÓN / MODE OF EXECUTION / MODE D'EXÉCUTION

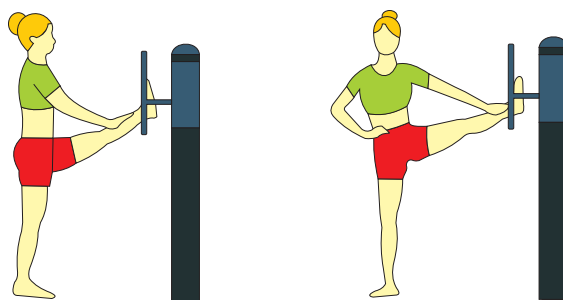

Objetif: renforcer et développer les muscles des membres inférieurs et de la taille, éliminer la fatigue.

Mode d'exécution: jambe droite ou gauche levée, posée sur la barre et le corps penché en avant, faisant face, pour la récupération.

Prescription: Selon les besoins de la personne, il n'y a aucune spécification pour cet appareil.

Attention: Consultez votre médecin avant d'effectuer ces exercices.
Les enfants doivent être supervisés par un adulte.